

# Tragkraftspritze EL200

## Portable Pump EL200

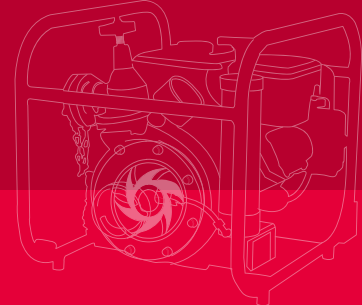

# Tragkraftspritze EL200

## Portable Pump EL200

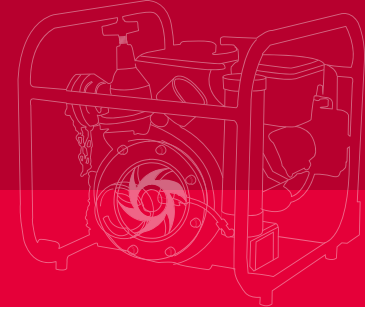

### Pumpe

JOHSTADT-Feuerlöschkreiselpumpe (einstufig) aus seewasserbeständiger Aluminiumlegierung mit Pumpenwelle aus Edelstahl, Gleitringdichtung  
1 x Saugeingang (1½"), Saugsieb  
1 x Druckabgang (1½") mit Druckventil  
Kupplungssystem Storz (andere auf Anfrage)  
Entlüftung: Handkolbenpumpe  
Option: Pumpengehäuse und Laufrad aus Kupferlegierung (Rotguss/Bronze)

### Ausstattung

Traggestell mit Vibrationsdämpfern, Manovakuummeter, Entwässerungshahn

### Antrieb

Verbrennungsmotor Briggs & Stratton, Einzylinder-Viertakt-Ottomotor, Handstart, Luftkühlung, Tankinhalt 4 Liter

### Gewicht und Abmessungen

39 kg (betriebsbereit)  
35 kg (ohne Betriebsstoffe)  
Länge x Breite x Höhe: 550 mm x 440 mm x 480 mm

### Pump

JOHSTADT Fire Fighting Centrifugal Pump (single-stage) made of seawater resistant aluminium alloy with pump shaft made of stainless steel, mechanical seal  
1 x suction inlet (1½"), suction sieve  
1 x pressure outlet (1½") with pressure valve  
Coupling system Storz (others on request)  
Priming system: manual piston pump  
Option: pump casing and impeller made of copper alloy (red brass/bronze)

### Equipment

Carry frame with silent blocks, pump pressure gauge, drain cock

### Drive

Combustion engine Briggs & Stratton, 1-cylinder 4-stroke gasoline engine, manual starter, air cooling, tank capacity 4 litres

### Weight and Dimensions

39 kg (ready for operation)  
35 kg (dry)  
Length x Width x Height: 550 mm x 440 mm x 480 mm

#### Leistung

200 l/min bei 5 bar  
Max. Förderstrom: 350 l/min  
Schließdruck: 6,5 bar

#### Performance

200 l/min at 5 bar  
Max. delivery rate 350 l/min  
Closing pressure: 6,5 bar

